

CHOPOK „O“ VD 620/440,500,560

Technický list
Rada 550

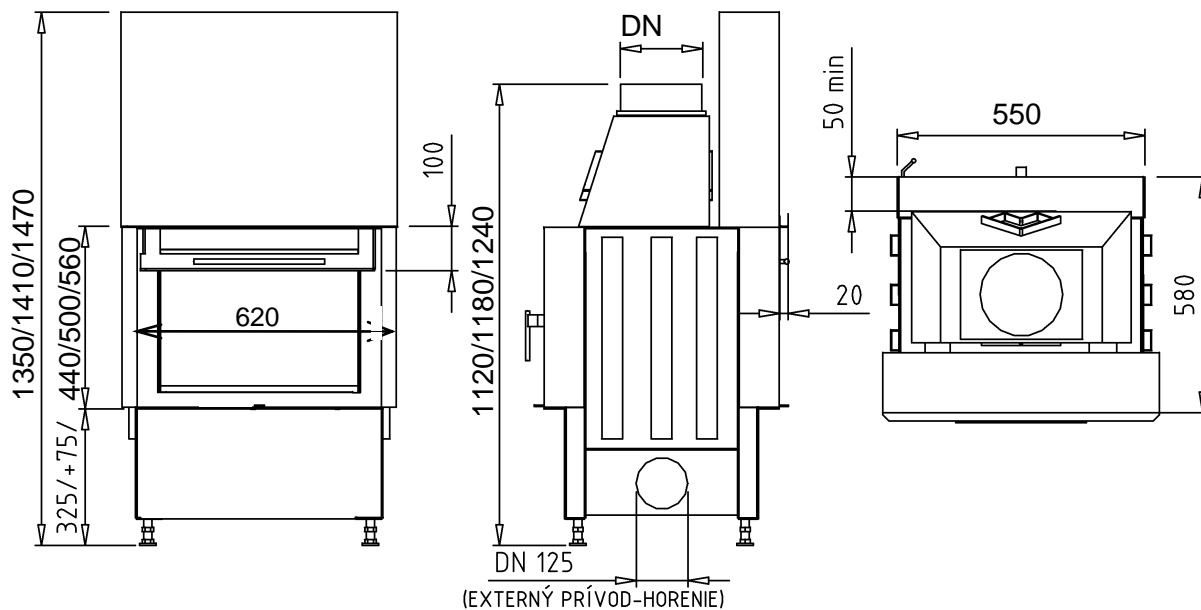

Technické údaje			
1	Priemerný tepelný výkon	kW	8,0
2	Priemerná účinnosť	%	79,0
3	Hmotnostný tok tuhých spalín	g/s	8,8
4	Priemerná teplota spalín	°C	230
5	Priemerná koncentrácia CO pri 13% O ₂	%	0,1
6	Požadovaný ťah	Pa	12
7	Spotreba paliva	kg/h	2,6
8	Hmotnosť	CHOPOK „O“ VD 620/440	180
		CHOPOK „O“ VD 620/500	190
		CHOPOK „O“ VD 620/560	200

Voliteľné príslušenstvo:

Krycí Rámik (KR)
Druhé Sklo (DS)
VONkajší Popolník (VOP)
Segmentové Ohnisko (SO)
Znížené Ohnisko (ZO)
Príkladacie dverka (DPS, DPSO)

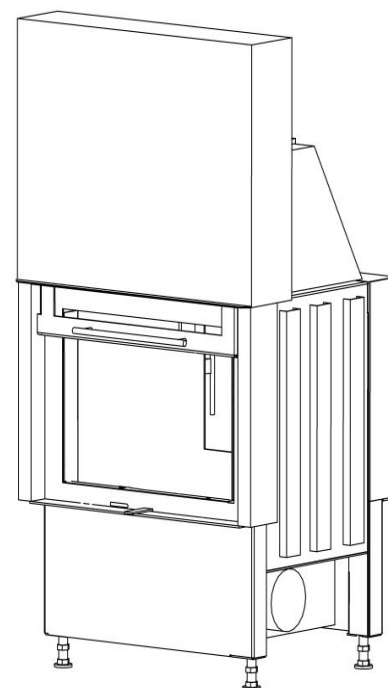

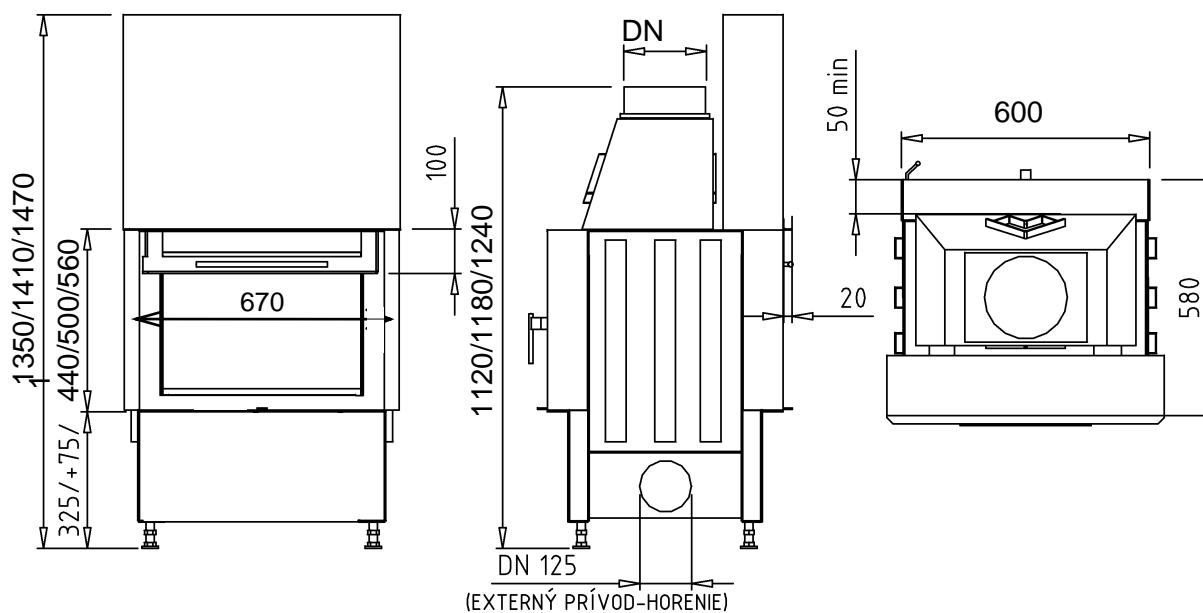

Technické údaje			
1	Priemerný tepelný výkon	kW	9,0
2	Priemerná účinnosť	%	79,0
3	Hmotnostný tok tuhých spalín	g/s	9,5
4	Priemerná teplota spalín	°C	240
5	Priemerná koncentrácia CO pri 13% O ₂	%	0,1
6	Požadovaný ťah	Pa	12
7	Spotreba paliva	kg/h	2,9
8	Hmotnosť	CHOPOK „O“ VD 670/440	200
		CHOPOK „O“ VD 670/500	210
		CHOPOK „O“ VD 670/560	220

Voliteľné príslušenstvo:

Krycí Rámik (KR)
 Druhé Sklo (DS)
 Vonkajší Popolník (VOP)
 Segmentové Ohnisko (SO)
 Znížené Ohnisko (ZO)
 Príkladacie dvierka (DPS, DPSO)

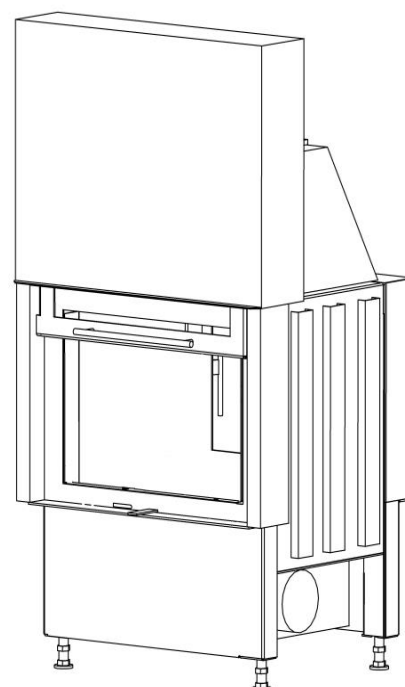

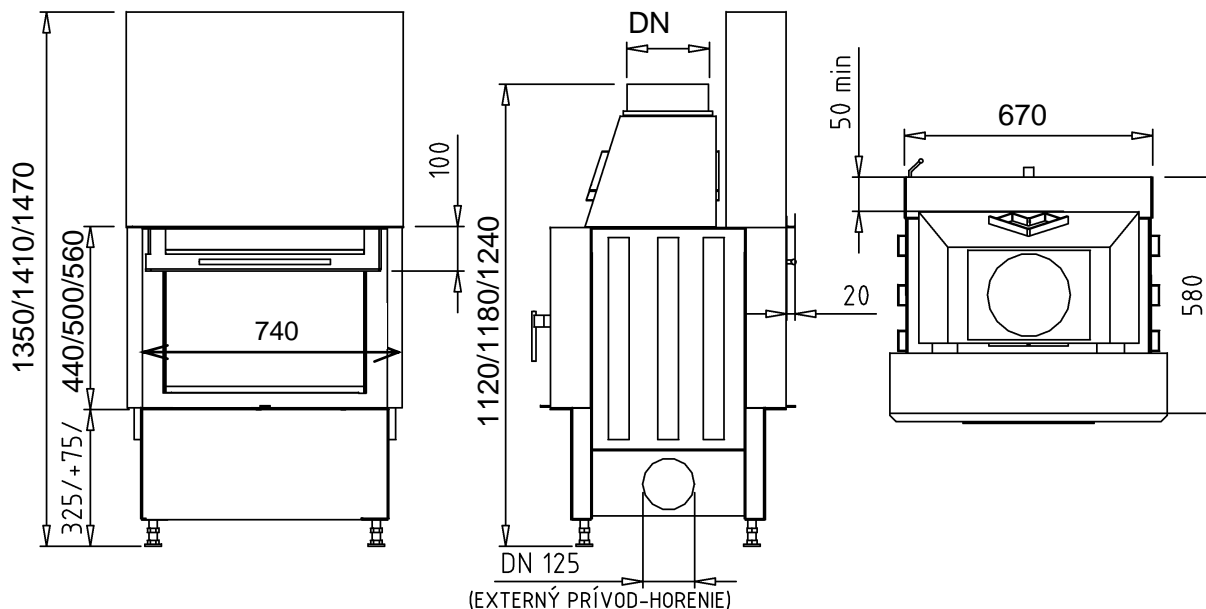

Technické údaje			
1	Priemerný tepelný výkon	kW	10,0
2	Priemerná účinnosť	%	79,1
3	Hmotnostný tok tuhých spalín	g/s	10,1
4	Priemerná teplota spalín	°C	247
5	Priemerná koncentrácia CO pri 13% O ₂	%	0,1
6	Požadovaný ťah	Pa	12
7	Spotreba paliva	kg/h	3,2
8	Hmotnosť	CHOPOK „O“ 740/440	200
		CHOPOK „O“ 740/500	210
		CHOPOK „O“ 740/560	220

Voliteľné príslušenstvo:

Krycí Rámik (KR)
 Druhé Sklo (DS)
 VONkajší Popolník (VOP)
 Segmentové Ohnisko (SO)
 Znížené Ohnisko (ZO)
 Příkladacie dvierka (DPS, DPSO)

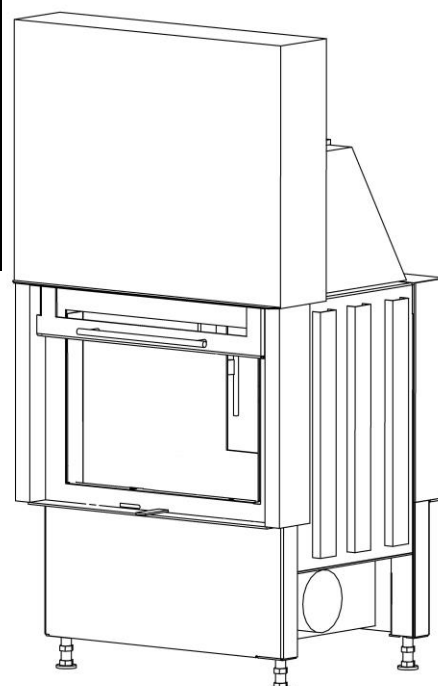

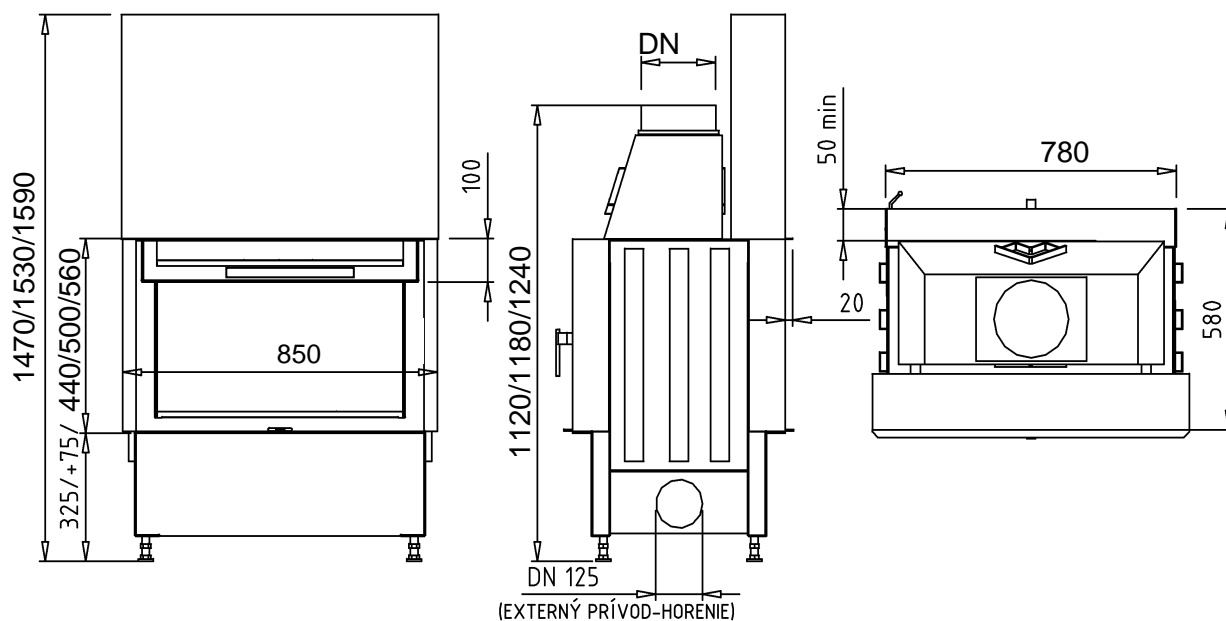

Technické údaje			
1	Priemerný tepelný výkon	kW	13,0
2	Priemerná účinnosť	%	79,2
3	Hmotnostný tok tuhých spalín	g/s	11,3
4	Priemerná teplota spalín	°C	257
5	Priemerná koncentrácia CO pri 13% O ₂	%	0,1
6	Požadovaný ťah	Pa	12
7	Spotreba paliva	kg/h	4,2
8	Hmotnosť	CHOPOK „O“ VD 850/440	240
		CHOPOK „O“ VD 850/500	250
		CHOPOK „O“ VD 850/560	260

Voliteľné príslušenstvo:

- Krycí Rámik (KR)
- Druhé Sklo (DS)
- VOnkajší Popolník (VOP)
- Segmentové Ohnisko (SO)
- Znížené Ohnisko (ZO)
- Prikladacie dverka (DPS, DPSO)

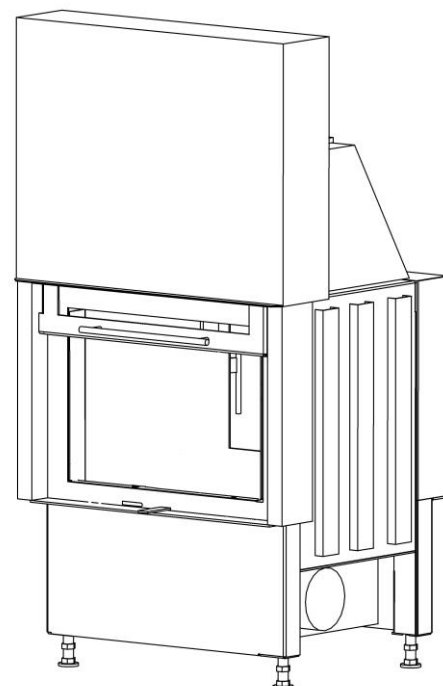

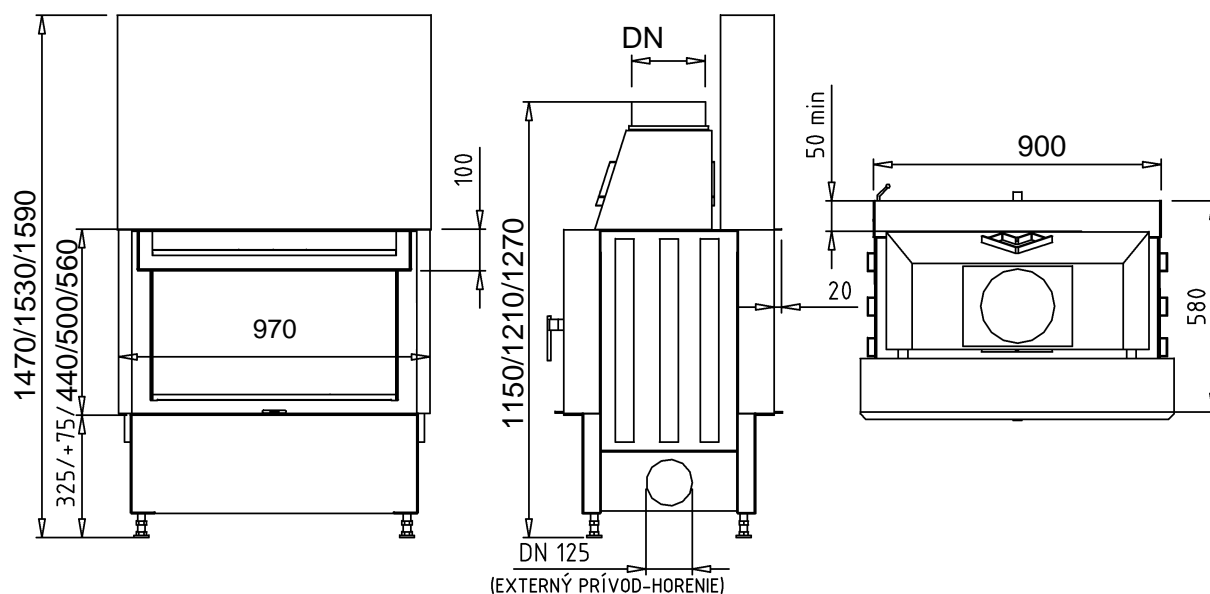

Technické údaje				
1	Priemerný tepelný výkon	kW	14,0	
2	Priemerná účinnosť	%	81,0	
3	Hmotnostný tok tuhých spalín	g/s	12	
4	Priemerná teplota spalín	°C	255	
5	Priemerná koncentrácia CO pri 13% O ₂	%	0,1	
6	Požadovaný ťah	Pa	12	
7	Spotreba paliva	kg/h	4,5	
8	Hmotnosť	CHOPOK „O“ VD 970/440	kg	260
		CHOPOK „O“ VD 970/500		270
		CHOPOK „O“ VD 970/560		280

Voliteľné príslušenstvo:

- Krycí Rámik (KR)
- Druhé Sklo (DS)
- Vonkajší Popolník (VOP)
- Segmentové Ohnisko (SO)
- Znížené Ohnisko (ZO)
- Prikladacie dvierka (DPS, DPSO)

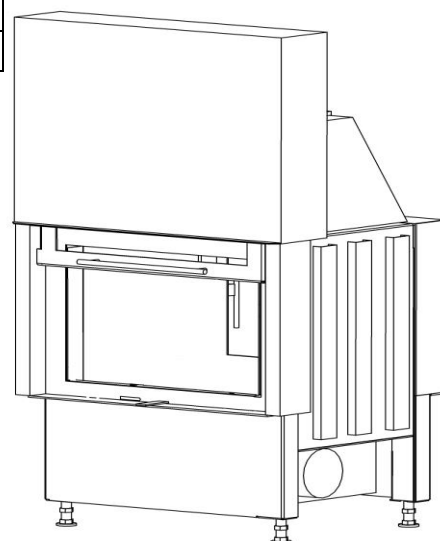

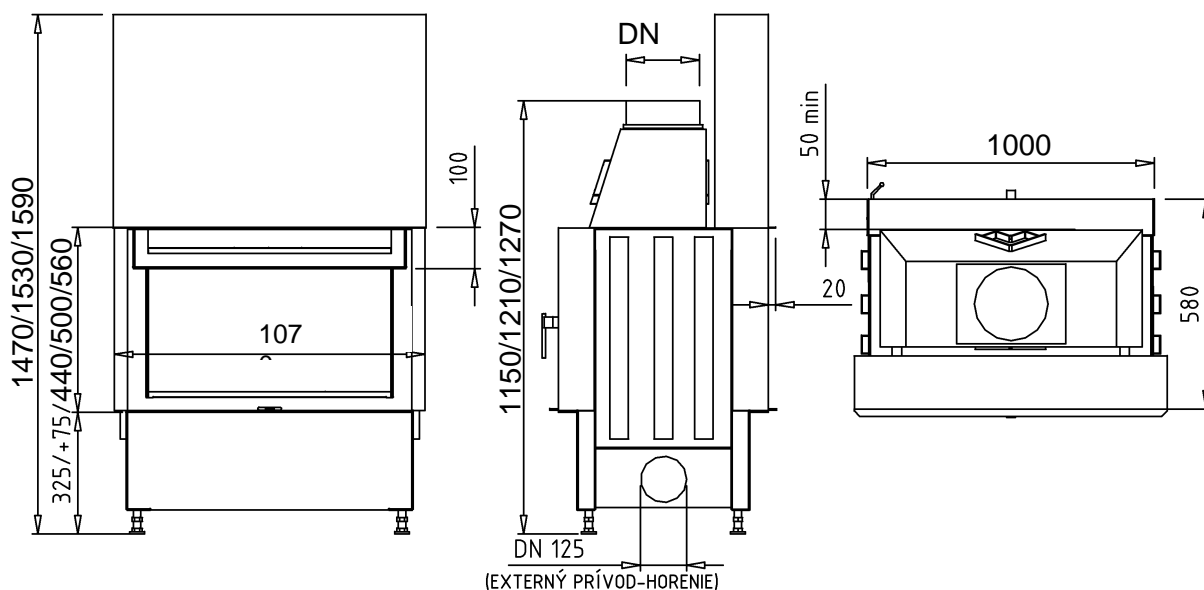

Technické údaje				
1	Priemerný tepelný výkon	kW	15	
2	Priemerná účinnosť	%	82,4	
3	Hmotnostný tok tuhých spalín	g/s	12,7	
4	Priemerná teplota spalín	°C	234	
5	Priemerná koncentrácia CO pri 13% O ₂	%	0,1	
6	Požadovaný ťah	Pa	12	
7	Spotreba paliva	kg/h	4,8	
8	Hmotnosť	CHOPOK „O“ VD 1070/440	kg	280
		CHOPOK „O“ VD 1070/500		290
		CHOPOK „O“ VD 1070/560		300

Voliteľné príslušenstvo:

- Krycí Rámik (KR)
- Druhé Sklo (DS)
- VONkajší Popolník (VOP)
- Segmentové Ohnisko (SO)
- Znížené Ohnisko (ZO)
- Prikladacie dverka (DPS, DPSO)

